

### TP3. Gestion du passage automatique des rapports en fonction de la vitesse (mode auto).

#### Valeurs des changements des rapports de la BVA (avec hystérésis)

Nom du seuil	Vitesse	Valeur (km/h)
	passages de rapports <+>	
<b>S12</b>	1 → 2	9
<b>S23</b>	2 → 3	19
<b>S34</b>	3 → 4	39
<b>S45</b>	4 → 5	69
<b>S56</b>	5 → 6	89
	passages de rapport <->	
<b>S65</b>	6 → 5	76
<b>S54</b>	5 → 4	56
<b>S43</b>	4 → 3	30
<b>S32</b>	3 → 2	16
<b>S21</b>	2 → 1	10

Le rapport est initialisé à 1

#### Réalisation des comparaisons : Décision de passage 2 → 3 ou 2 → 1 ou laisser 2

```

;Si V > S23 (Seuil_2_3), Rapport = 3
  mov     A, Vitesse
  clr     C
  subb   A, # 1 + Seuil_2_3
  jc     « changer à 0 ou rien faire »;      Non
  mov     Rapport, #3      ;Oui
  ret

```

Changer à 1 ou rien faire :

```

;Si V < S21 (Seuil_2_1), Rapport = 1
  mov     A, Vitesse
  clr     C
  subb   A, # Seuil_2_1
  jnc   « ne pas changer le rapport »      ;Non
  mov     Rapport, #1      ;Oui

```

;Ne pas changer le rapport

```
ret
```

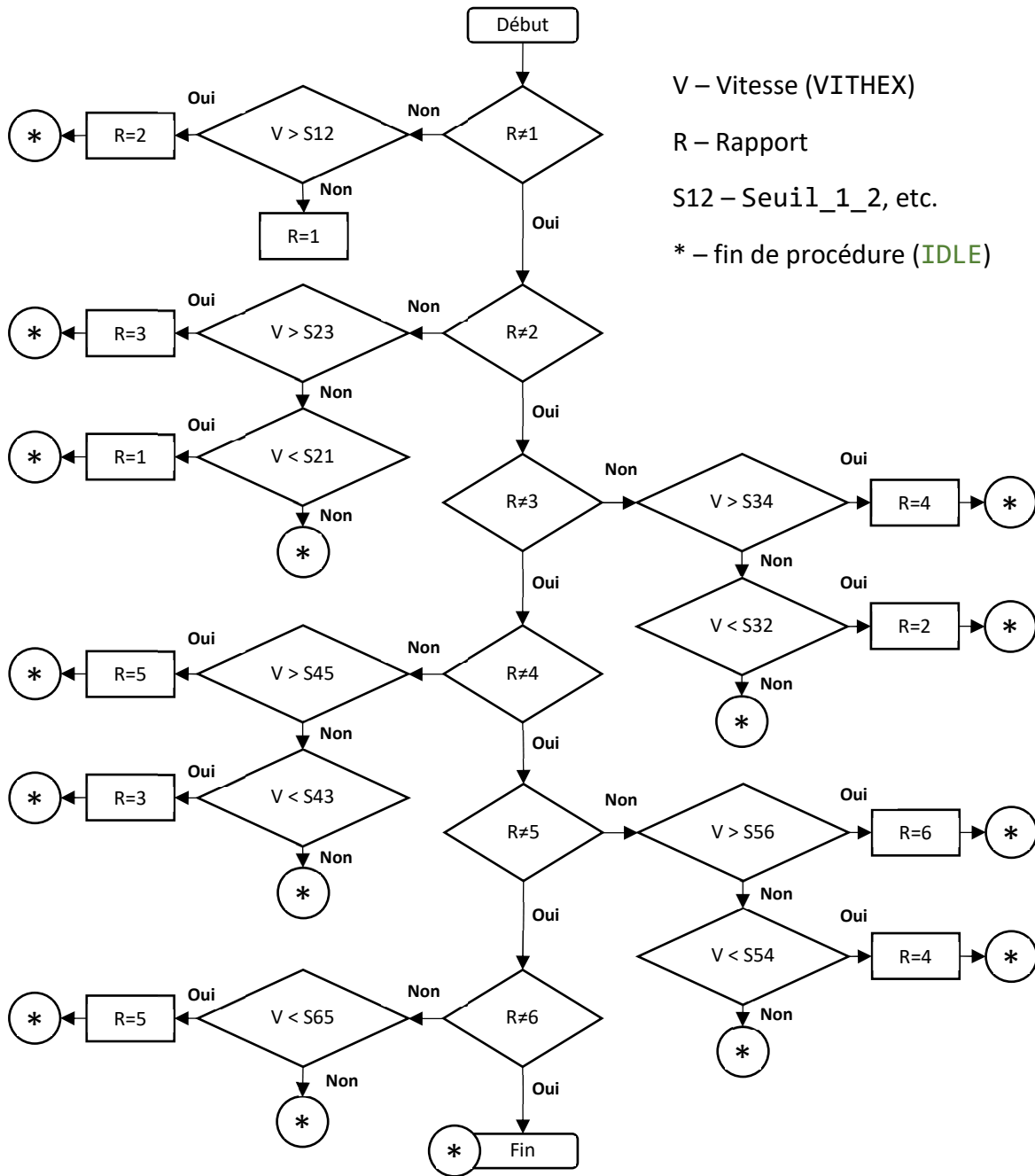

Organigramme de changements de rapports